







Qté	Illustration	Description
7		Écrou
7		Rondelle de blocage
4		Petite rondelle
6		Grande Rondelle
3		Boulon 2 1/2"
4		Tige filetée







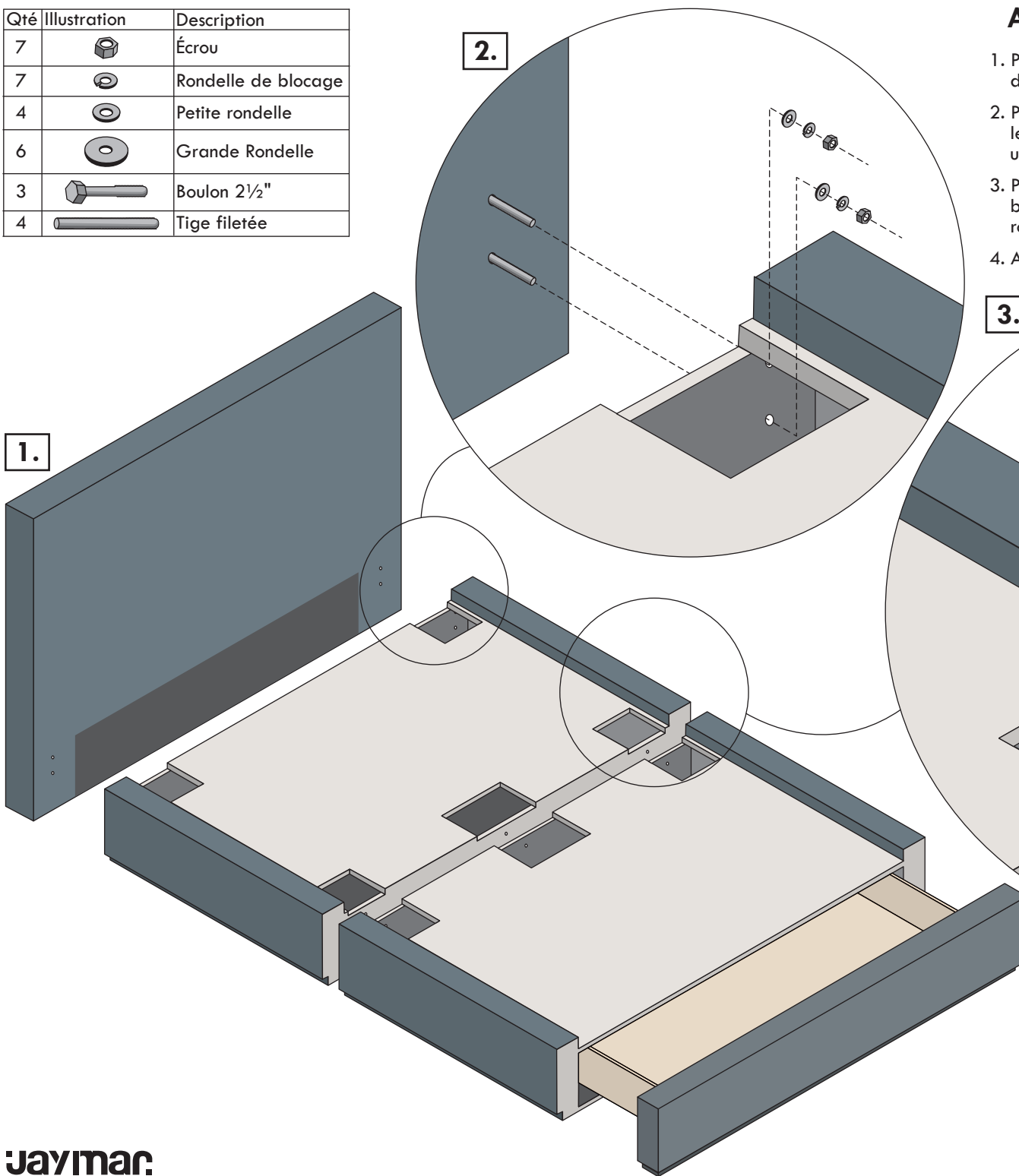
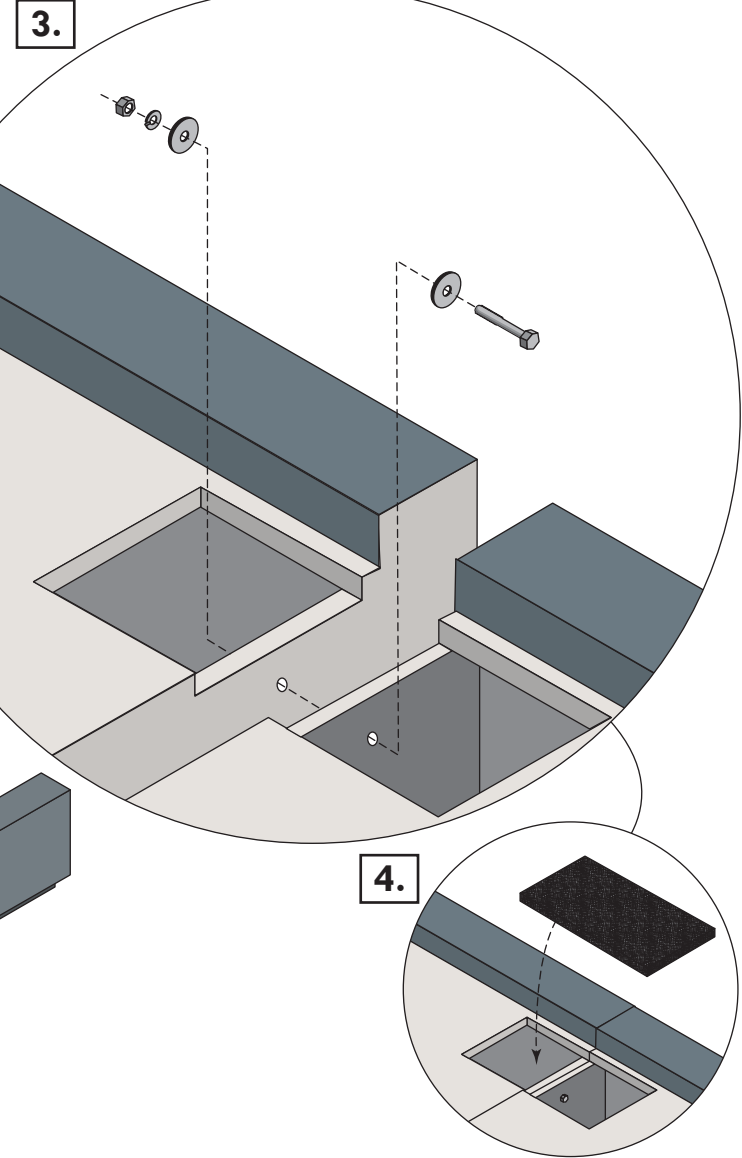

ASSEMBLAGE DE LIT À TIROIR FRONTAL

1. Placer la tête à l'endroit désiré et insérer les 4 tiges filetées dans les trous de la tête de lit.
2. Placer le caisson qui suit la tête de lit et le fixer en ajoutant sur les tiges filetées une petite rondelle, une rondelle de blocage et un écrou.
3. Placer le caisson à tiroir et fixer le en ajoutant d'un côté un boulon et une grande rondelle et de l'autre côté une grande rondelle, une rondelle de blocage et un écrou.
4. Ajouter les couvercles rembourrés à leur emplacement respectif.







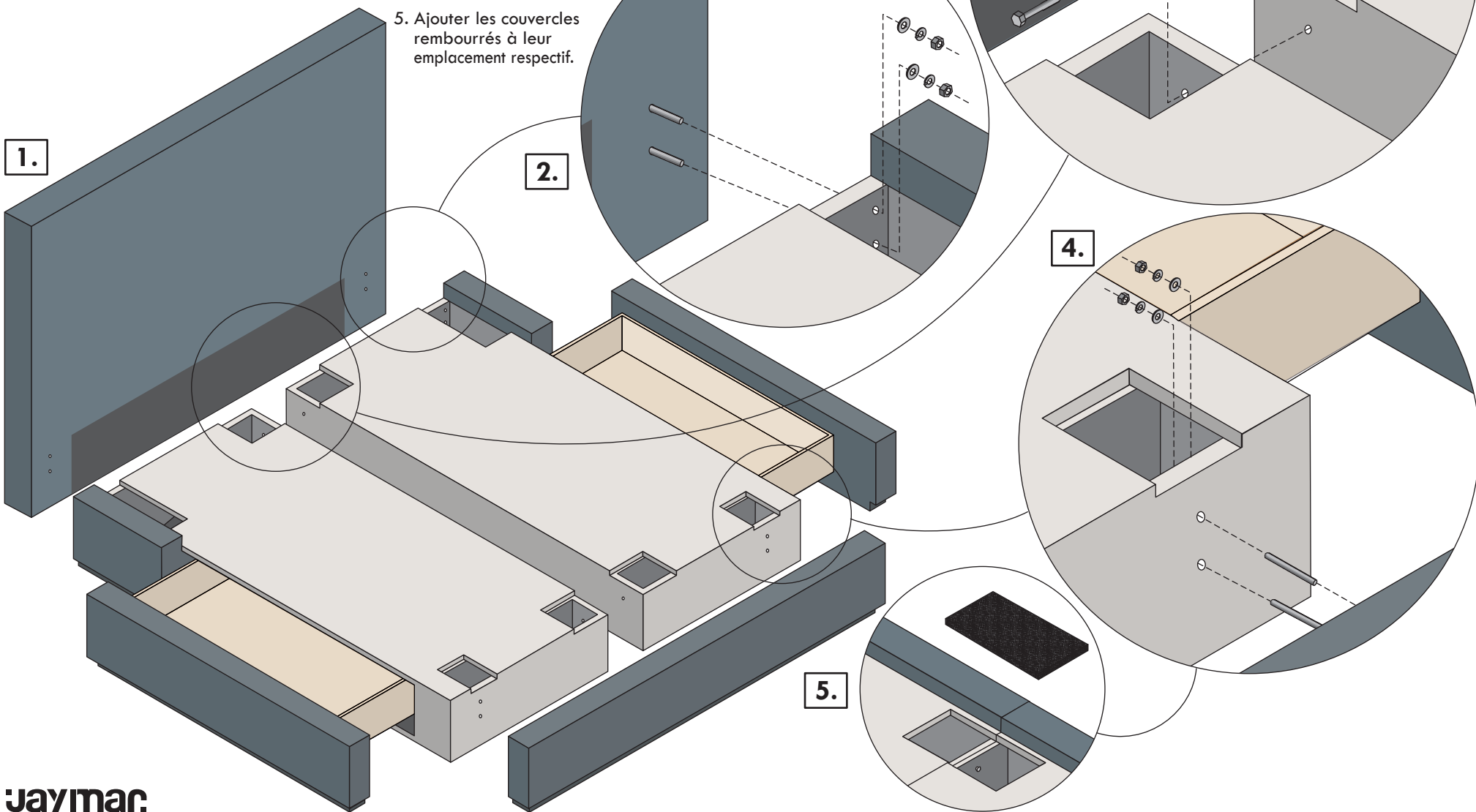

ASSEMBLAGE DE LIT À TIROIRS LATÉRAUX

Qté	Illustration	Description
10		Écrou
10		Rondelle de blocage
8		Petite rondelle
4		Grande Rondelle
2		Boulon 2 1/2"
8		Tige filetée

1. Placer la tête à l'endroit désiré et insérer les 4 tiges filetées dans les trous de la tête de lit.
2. Placer les caissons à tiroir et les fixer à la tête en ajoutant sur les tiges filetées une petite rondelle, une rondelle de blocage et un écrou.
3. Fixer les deux caissons ensemble en ajoutant d'un côté un boulon et une grande rondelle et de l'autre côté une grande rondelle, une rondelle de blocage et un écrou.
4. Insérer les 4 tiges filetées dans les trous du pied de lit et le fixer au deux caissons en ajoutant sur les tiges filetées une petite rondelle, une rondelle de blocage et un écrou.
5. Ajouter les couvercles rembourrés à leur emplacement respectif.



Qté	Illustration	Description
12-14*		Écrou
8-10*		Rondelle de blocage
8		Petite rondelle
4		Boulon à tête ronde
8		Tige filetée
3*		Patte de support





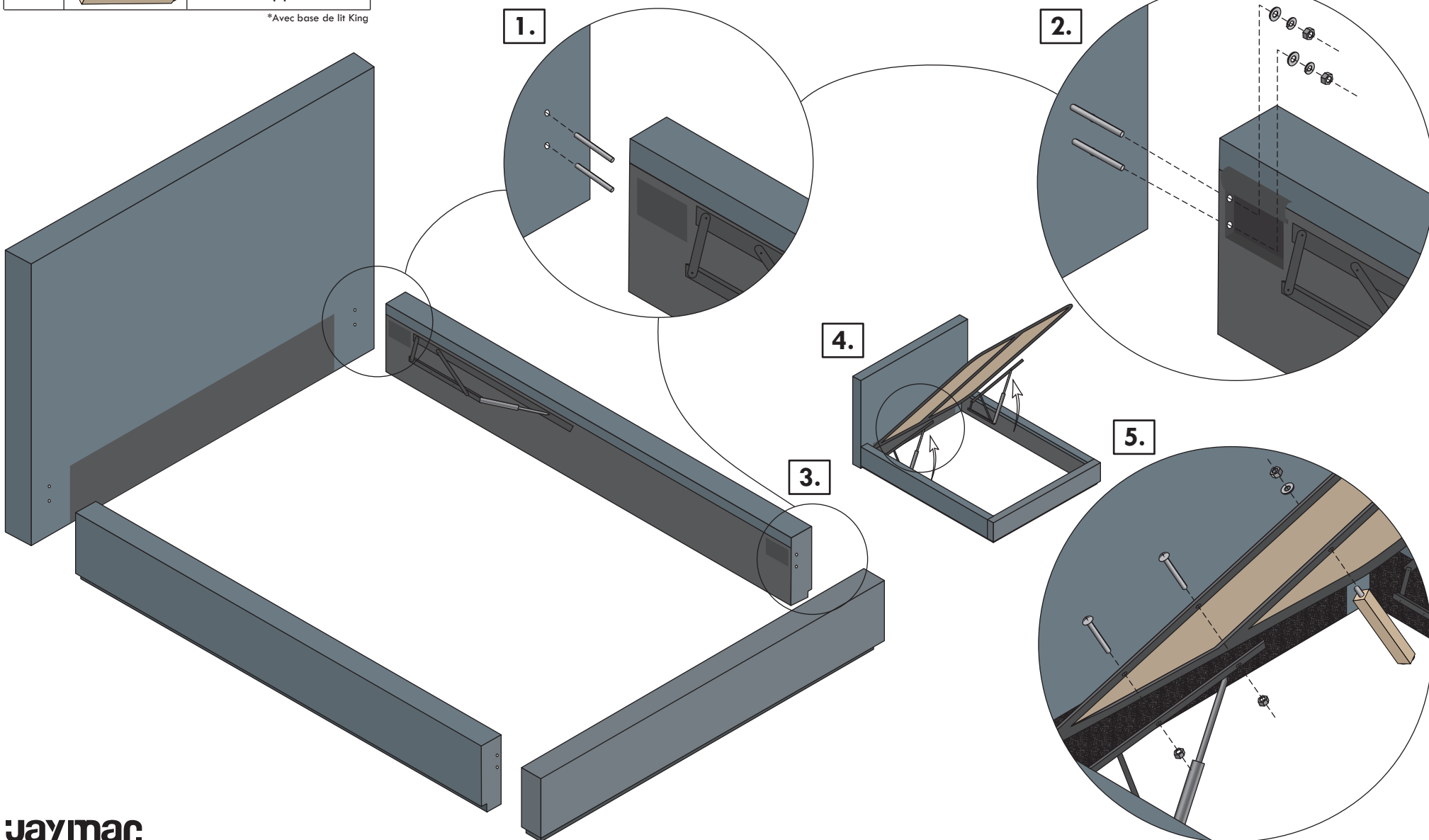

*Avec base de lit King

ASSEMBLAGE DE LIT AVEC BASE À RANGEMENT

1. Placer la tête à l'endroit désiré et insérer 4 tiges filetées dans les trous de la tête de lit.
2. Placer les longerons et les fixer à la tête en ajoutant sur les tiges filetées une petite rondelle, une rondelle de blocage et un écrou.
3. Répéter les étapes 1 et 2 pour fixer le pied de lit.
4. Retirer l'attache pour libérer les charnières et le cylindre. Une fois les charnières montées, placer le panneau de contreplaqué sur les supports.
5. Insérer tous les boulons (deux de chaque côté), puis serrer fermement avec les écrous.
- 5.1. Si vous avez un lit King, installer les pattes de supports dans les trous au centre du sommier en ajoutant une petite rondelle et un écrou. Mettre à niveaux les pattes en dévissant le niveleur (parti noir) pour qu'elles touchent le sol.¹
6. Déposer votre matelas.²

1. Pour éviter de briser les pattes des supports revisser le niveleur avant de déplacer le lit.
2. Le mécanisme de lit à rangement ne se rabat qu'avec le poids du matelas.

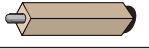





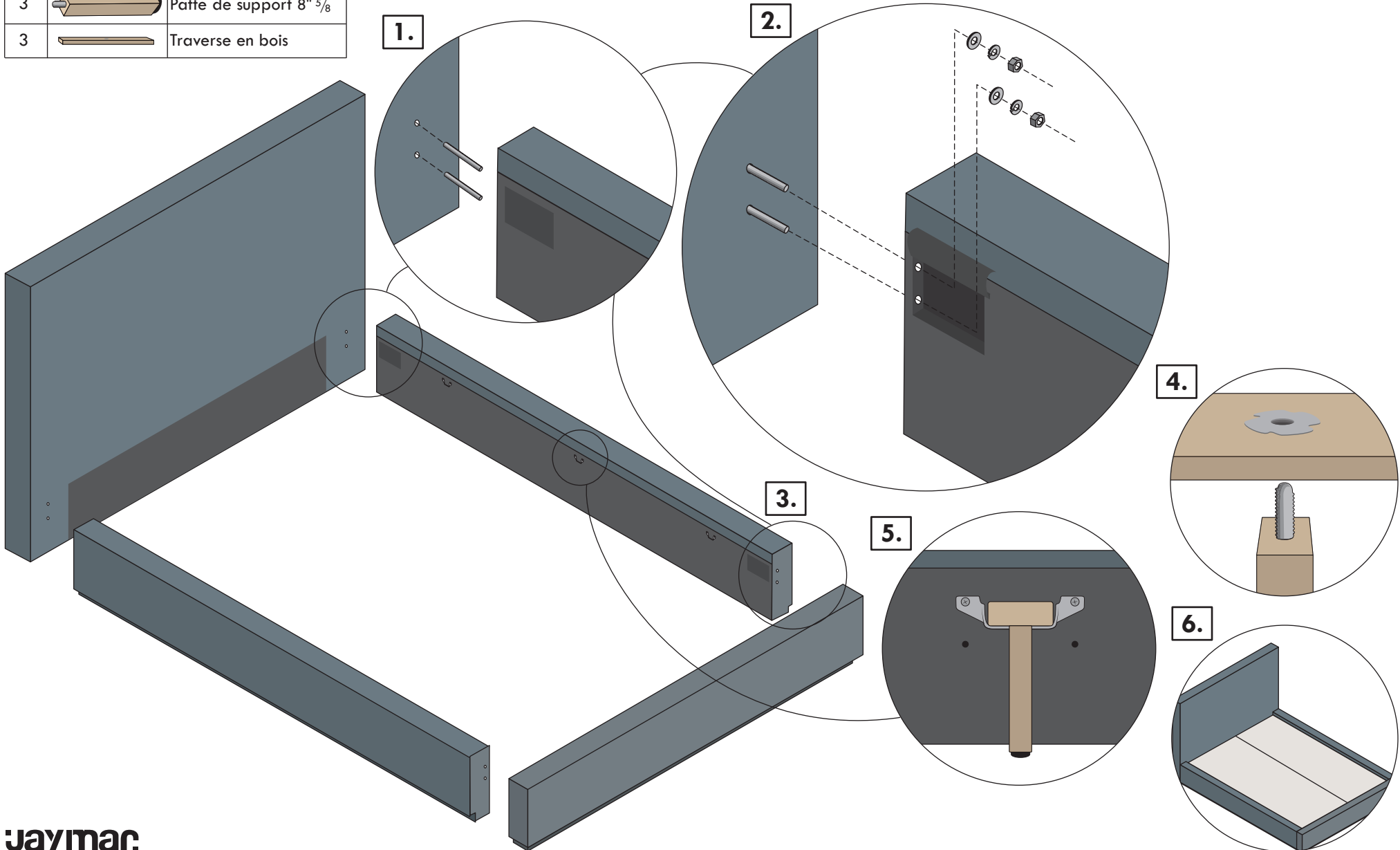

Qté	Illustration	Description
8		Écrou
8		Rondelle de blocage
8		Petite Rondelle
8		Tige filetée
3		Patte de support 5" $\frac{3}{8}$
3		Patte de support 8" $\frac{5}{8}$
3		Traverse en bois

ASSEMBLAGE DE LIT À BASE LARGE

1. Placer la tête à l'endroit désiré et insérer 4 tiges filetées dans les trous de la tête de lit.
2. Placer les longerons et les fixer à la tête en ajoutant sur les tiges filetées une petite rondelle, une rondelle de blocage et un écrou. Ne les serrez pas fermement.
3. Répéter les étapes 1 et 2 pour fixer le pied de lit.
4. Visser les pattes de supports aux traverses en bois.¹
5. Déposer les traverses en bois sur les étriers en vous assurant de mettre à niveaux les pattes en dévissant le niveleur (parti noir) pour qu'elles touchent le sol.²
6. Serrez fermement les écrous, déposer les panneaux en bois particule et votre matelas.

1. Si vous voulez encastrez votre matelas, revissez les étriers dans les deux autre trous prévus a cette fin et utilisez les pattes de 5" $\frac{3}{8}$. Sinon, utilisez les pattes de 8" $\frac{5}{8}$.¹ Attention, l'écrou en "T" doit être sur le dessus de la latte.
2. Pour éviter de briser les pattes du supports revisser le niveleur avant de déplacer le lit.



Qté	Illustration	Description
8		Écrou
8		Rondelle de blocage
8		Petite Rondelle
8		Tige filetée
3		Patte de support

ASSEMBLAGE DE LIT À BASE MINCE

1. Placer la tête à l'endroit désiré et insérer 4 tiges filetées dans les trous de la tête de lit.
2. Placer les longerons et les fixer à la tête en ajoutant sur les tiges filetées une petite rondelle, une rondelle de blocage et un écrou.
3. Répéter les étapes 1 et 2 pour fixer le pied de lit.
4. Visser les pattes de supports aux panneaux en bois particule.
5. Déposer les panneaux en bois particule sur la base de lit en vous assurant de mettre à niveau les pattes en dévissant le niveleur (parti noir) pour qu'elles touchent le sol.¹
6. Déposer votre matelas.

¹ Pour éviter de briser les pattes des supports revisser le niveleur avant de déplacer le lit.

